

初級組成功章

白章



課程大綱

靈性

- 金句
- 認識分隊所屬教會的活動
- 主禱文、晚禱歌和謝飯歌
- 兒童詩歌
- 祈禱的意義和如何祈禱
- 基督教名詞

社交

- 認識分隊導師和隊員
- 認識參加BB的態度和分隊集隊的程序
- 立願禮的意義和程序
- 制服的清潔及保養
- 基督少年軍禮儀
- 性別角色



課程大綱

體能

- 基本步操Falling In,Basic Positions,Turning at the Halt,Dressing
- 集體遊戲

教育

- 宗旨、格言、徽號
- 基督少年軍歷史
- 香港基督少年軍歷史和現況
- 初級組成功章的推行方法
- 學習摺旗、升旗前工作
- 簡單工藝
- 趣味常識





靈性

- 金句
- 認識分隊所屬教會的活動
- 謝飯歌、晚禱歌和主禱文
- 兒童詩歌
- 祈禱的意義和如何祈禱
- 基督教名詞

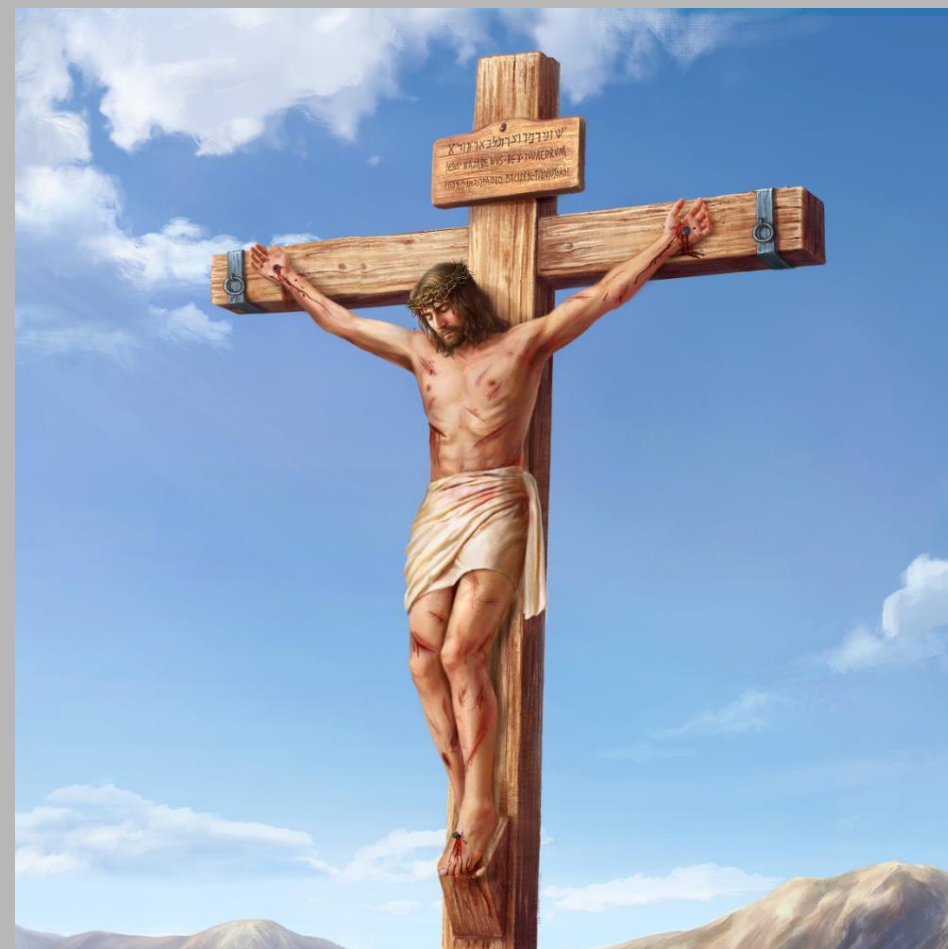

金句 靈性



耶穌的智慧和身量，並 神和人喜愛他的心，都一齊增長。
(路加福音 二章 五十二節)

這句金句告訴我，耶穌的成長歷程。我們也可以學習耶穌，在成長的過程中增加自己的知識、鍛鍊身體、認識我們的 神和學習與別人相處的技巧。



認識分隊所屬教會活動 靈性

少年軍不但注重體能及心智上的成長，更關注隊員在屬靈上的需要。分隊所屬教會可以為隊員提供屬靈上的操練，同時亦是隊員建立教會生活的橋樑，所以導師讓隊員多了解教會情況，參與教會的活動。



主禱文

靈性

「我們在天上的父，願人都尊你的名為聖。願你的國降臨。願你的旨意行在地上。如同行在天上。我們日用的飲食，今日賜給我們。免我們的債，如同我們免了人的債。不叫我們遇見試探，救我們脫離兇惡。因為國度、權柄、榮耀、全是你的，直到永遠，阿們。」

馬太福音六章九至十三節



晚禱歌

靈性

上主深知，我等需要，日夕醒睡，眷佑不息，
言行諸罪，俱蒙赦免，在主愛中，我儕安息。
感謝主賜，此日平安，今後前程，靠祂導引，
在基督裡，深晤神愛，願將一切，歸榮上帝。

阿門。



謝飯歌

靈性

謝飯歌(一)

但願慈悲仁愛的神，將這飲食分別為聖；
教吃的人更加有力，服侍天父更加勤奮。阿門。

謝飯歌(二)

食飯之前，滿心快樂齊和唱，歡笑伴隨我們愛筵能共享，
食飯之後，大家踏步同路往，矢志朝標竿直上。



兒童詩歌

靈性

小時候

小小的宇宙，歡欣的宇宙，蹦蹦跳，哈哈笑是我小時候。
小小的宇宙，天真的宇宙，真的我，真的你，唔係小木偶。

愛動腦筋，活潑天真，凡事好發問，
踢波跑步打千秋，不知天高地厚。

小小的宇宙，繽紛的宇宙，像地球，天天轉，奇妙是不斷有。
像地球，天天轉，奇妙是不斷有。



祈禱

靈性

祈禱的意義

祈禱是與神對話。我們相信神是全能，又慈愛的神，祂願意我們將自己每天發生的事情如跟朋友傾訴般告訴祂，讓祂與我們一起分享快樂的事；困難的事交付給祂，讓祂親自保守帶領。此外，祈禱也是拉近我們與神之間的關係的方法。



祈禱 靈性

如何禱告

祈禱大致可以分為三類別：多謝(謝恩)、對不起(認罪)、請求(祈求)。

按照不同的情況或需要，祈禱的內容也有不同。無論為了什麼事情祈禱，我們必須要懷著謙卑、虔敬的心。除了以上的祈禱方式外，我們也有不同的祈禱方法。



祈禱 靈性

如何禱告



在祈禱中作回應：分隊在導師謝恩禱告的每一句禱文後以“上帝我們多謝你”作回應。

用感觀去感受：在用眼去看、用觸角去摸、用口去品嚐、用鼻去嗅一些物體時，我們也能夠感受到神創造的奇妙和偉大，或其他人的需要，然後為這些事禱告，如：去嗅一朵花說：“多謝神創造大自然”；品嚐食物時為饑餓而祈禱。

- 留意日常生活，為社會有需要的人祈禱。
- 朗讀禱文：隊員從祈禱書籍中選擇禱文去朗讀。



基督教名詞

靈性



上帝

上帝或稱神、天父。為宇宙的源頭及創造者，而且是絕對公義的主持者。

耶穌

二千年前生於伯利恆。他的母親是瑪利亞，父親是約瑟。

基督

新約對耶穌的正式稱號，意思是祂是神所膏立的救世主，只有祂具備拯藉救世人的資格。

先知

先知是受到上帝呼召的男女，上帝藉先知民眾說話，解釋祂的旨意。



基督教名詞

靈性



門徒

凡是聽從耶穌的教導，並立志跟隨祂的人

亞伯拉罕

是神賜給亞伯蘭的名字，意思是萬國之父。

耶路撒冷

被以色列人視為聖地，曾在那裏三次建立聖殿。

亞當

神在創造天地萬物後，在第六天用塵土造成的第一個男人，是人類的始祖。



基督教名詞

靈性



夏娃

亞當的妻子，是世上第一個女人。

挪亞

在 神用洪水滅世時，世上惟一的義人。他建造一艘大船以避過洪水。

撒旦

撒旦也就是魔鬼。

聖經

一部由很多人，花了很長時間寫 成的書籍，是神向人默示，透過人的手編纂而成。聖經共有六十六卷書，分為舊約和新約。它也是世上最暢銷的書籍。



基督教名詞

靈性



彼得

耶穌親自挑選的十二門徒之一。在耶穌被捕時曾經三次不認主，耶穌死後，是初期基督教會的領袖之一。

猶大

十二門徒之一。他為了三十銅錢出賣耶穌。

彩虹

洪水滅世後，神以彩虹為記號，承諾以後不再用洪水消滅世人。

阿門

在祈禱結束常用它作結語，意思是誠心所願。



社交



- 認識分隊導師和隊員
- 認識參加BB的態度和分隊集隊的程序
- 立願禮的意義和程序
- 制服的清潔及保養
- 基督少年軍禮儀
- 性別角色



認識分隊的導師和隊員

社交

參加白章的隊員，基本上都認識導師及隊員，但未必熟絡，導師可通過活動、相片分享等加深彼此了解。



參加香港基督少年軍的態度 社交



少年軍除了是一個課餘活動，也是一個需要穿著制服的紀律團體。導師期望隊員能夠度過豐富、精彩的少年軍生活，也希望在數年的生活中讓隊員學懂自律。

因此，導師會要求每一個隊員在分隊集隊時應該穿著整齊的制服、準時回到分隊，全心投入導師準備的每一個節目和聽從導師的指示。



分隊集隊程序 (請自行將分隊的集隊安排列出...)

社交



時間	活動	目的	地點
0000-0015	Fall in、檢查制服、升旗	集合所有隊員作集隊前的準備，如：整理好制服、點名	室外操場 / 室內操場
0015-0045	靈修、詩歌分享	增進靈性	課室
0045-0115	專章時間	學習知識	課室
0115-0145	步操	學習服從、堅忍	室外操場 / 室內操場
0145-0200	報告、降旗、唱晚禱歌、祈禱、Fall out	集合隊員準備解散，並讓隊員學習感謝上帝一天的照料	室外操場 / 室內操場

立願禮的意義和程序

社交

意義

基督少年軍的分隊在每一個週年紀念時，都會舉行一個週年立願典禮。這個週年立願典禮具有多方面的作用和意義。

開辦分隊的機構（學校/教會）藉此向其會友或教師、學生重申成立基督少年軍的目標，加強他們對分隊的認識和支持。



立願禮的意義和程序

社交

意義

各導師及隊員再有一個反省和立願的機會，而新晉導師和新招募的隊員亦可於此時進行立願。

作為一個隆重和嚴肅的典禮，週年立願典禮通常會在主日崇拜或全校性集會中舉行，分隊各導師及隊員均應出席。



立願禮的意義和程序

社交

意義

立願禮儀式是分隊各成員所參與的儀式；各導師、隊員分別在隊牧和會眾面前公開立願，表示願意在基督少年軍分隊中盡上自己的本份和責任。立願禮儀式由分隊隊牧主持。



立願禮的意義和程序

社交

隊長、副隊長及輔助導師立願

各導師站在隊牧面前。

隊牧問導師：「香港基督少年軍第（隊號）分隊的導師們，他們認識自己的責任是以領袖的身份去領導隊員。你們是否願意繼續在分隊中事奉上帝，推行基督少年軍的宗旨 - 在青少年之間，擴展基督的國度，同時幫助他們實踐服從，虔誠、守紀律及自愛等良好行為，以達成基督化的人格？」

導師們回答：「我願意。」

隊牧說：「願上帝賜恩惠給你們，使你們能篤信和持守所許諾的，在所做的工作上獲得成功。」

隊牧與各導師逐一握手。各導師步回原位，一齊坐下。



立願禮的意義和程序

社交



高級組、中級組、初級組現在隊員立願

各組別可分開立願。立願時，隊員站在隊牧面前。

隊牧問隊員說：「你們作為基督少年軍的隊員，要了解本身的責任，你們是否願意遵守本分隊的紀律，作基督少年軍的模範，並盡你所能，全心全意去服務基督少年軍？」

隊員回答：「我願意。」

隊牧說：「願上帝賜力量給你們，使你們在分隊中成為傑出的隊員，和主耶穌的精兵。」

隊牧與隊員逐一握手。各隊員步回原位，一齊坐下。



立願禮的意義和程序

社交

新隊員立願

各隊員站在隊牧面前。

隊牧問各隊員：「各位願意加入基督少年軍的隊員，你們是否願意遵守分隊的紀律，作好基督少年軍應有的榜樣？」

各隊員一起回答：「我願意。」隊牧說：「我現在發給你們基督少年軍的隊員証，願主耶穌幫助你們，使你們在分隊中成為傑出的隊員，和主耶穌的精兵。」

隊牧將隊員証逐一分發給隊員，與隊員握手。隊員領取完隊員証便步回原位，然後一齊坐下。

分隊可自行決定新舊隊員是否同時進行立願。



制服的清潔及保養 社交

制服保養



恤衫及褲

恤衫和褲應在每次穿著後清洗。初級組隊員的白恤衫衣領和袖口要特別留意清潔，可選用一些清潔潔白劑清除污垢。此外，初級組隊員不要穿著有花紋圖案或有顏色的內衣。

帽

隊員帽是無須洗滌的。清潔帽子時可先用濕布或擦子擦去表面污漬。熨帽時要在帽上加一塊薄布墊著才開始燙。

制服的清潔及保養

社交

制服保養

帽章和獎章

要清潔帽章和獎章時，你只需要用濕布抹淨便可。

鞋

經常保持皮鞋清潔乾淨。

襪

每次穿著後必須洗滌，保持清潔。初級組隊員的及膝襪，倘若襪頭橡根鬆了，襪便容易滑下，這時你便要換一對新襪子了。

制服的清潔及保養 社交

穿著制服注意事項

隊員在穿著制服時，須注意以下事項：

- 在穿著制服時，除手錶外，不可佩帶任何飾物。
- 女隊員在穿著制服時，不可脫帽。
- 男隊員在室外時，須戴上帽；在室內時，則可脫下帽。
- 冬天時如要穿著毛衣，所有隊員均可一致穿上。
- 當穿著制服時，你的一舉一動都會影響基督少年軍及分隊之形象。
- 切勿在街邊購買或吃零食。



禮儀 社交

握手禮

當基督少年軍之成員 (不論導師或隊員)，握手時以右手相握，尾指互相交叉，是基督少年軍一套獨有的握手方式。此握手方式並不區分穿著制服與否。



禮儀 社交

領獎

當隊員領獎時，須先步操至導師前 (預留兩步距離)，並向導師敬禮。此時，導師會敬禮回應，隊員則須保持敬禮姿勢，直至導師放手為止。

敬禮後，踏前一步，與導師握手並接過獎項。將獎項握於左手，再次握，踏後一步，再向導師敬禮，與先前一樣，導師會敬禮回應，隊員亦須保持敬禮姿勢，直至導師放手為止。



禮儀 社交

頒獎程序

應先帶帽，起立步出走廊或兩側之通路，操往台前至頒獎
嘉賓面前兩步 → → 敬禮 → → 向前踏一步 → → 伸出右手與嘉
賓用基督少年軍握手方式握手 → → 雙手接過獎品 → → 獎品
放在左手上 → → 伸出右手與嘉賓握手 → → 向後退一步 → →
敬禮 → → 向後轉 → → 操回自己座位 → → 安靜坐下 → → 除帽
→ → 保持肅靜 (切勿與鄰座交談及接傳獎品)



禮儀 社交

頒獎程序

拍照可向 LEFT INCLINE 踏前一步 → → 向後轉 →
→ 站在嘉賓的右邊，獎品放在左腰間，拍照後，向
RIGHT INCLINE 踏前一步向後轉，面向嘉賓。



禮儀 社交

升旗及降旗

- 分隊旗幟代表整個分隊，在升旗或降旗禮時，均須保持嚴肅及尊重的態度。
- 當旗升起時，隊長或負責導師會發出命令 – General Salute，所有導師及上士均須敬禮致敬，保持敬禮姿勢，待隊長或負責導師放手。



禮儀 社交

進入禮堂或崇拜地點

- 進入禮堂或室內地方時，男導師及男隊員，均可以脫帽；而女導師及女隊員須依舊戴帽。崇拜時，獻詩、祈禱及講道前後皆不應鼓掌，更不應交頭接耳，保持肅靜。



禮儀 社交

在分隊外遇見其他導師

- 應由自己隊伍中，職級最高者，往前與對方隊伍職級最高者敬禮及握手，並互通分隊隊名及姓名。
- 若自己分隊正前往會場及辦理報到手續時，事前應準備一份分隊成員名單，交與在場負責人。
- 敬禮時雙方應面對面站立，相距約兩步。



禮儀 社交

在分隊外遇見其他導師

- 在向導師稱呼時，永遠加上稱呼，男的加Sir；女的加MISS或MRS。如李SIR、MISS李或MRS李。
- 如在互相敬禮時，應將手持衣服外套或其他物品，放在左手。
- 如在遇到其他分隊導師時，而其中一方沒有穿著整齊制服時，則毋須敬禮，可用基督少年軍握手禮。



禮儀 社交

在分隊或分隊以外的場合上，遇到基督少年軍旗或其他旗幟升起時，你又是參加者

- 如穿著制服應起立、立正、面向升旗處、敬禮。
- 如未穿著制服應起立、立正、面向升旗處便可。



禮儀 社交

在穿著制服時

- 牢記在你穿制服時，你的一舉一動，所作所為都要有著基督少年軍的樣式。基督少年軍之公眾形象的好壞，亦隨著你個人行為表現的差異而有改變。
- 切勿吸煙，喝酒及當街購買或進食零食。
- 不可在公眾地方，如巴士站、交通工具及街頭上高談闊論，旁若無人。
- 在公共交通工具上，應讓位與老、弱、傷、殘及婦孺，如往外遠足或
- 露營，所攜物品不應霸佔座位及阻礙通道。



性別角色

社交

神就照著自己的形像造人，乃是照著他的形像造男
造女。」
(創世記 1:27)

「耶和華神說：那人獨居不好，我要為他造一個配
偶幫助他。」
(創世記 2:18)



接納自己

社交

我的特質與屬性

特質	屬性		
我出生以來是	男	0 1 2 3 4 5 6 7 8 9	女
我覺自己是	男	0 1 2 3 4 5 6 7 8 9	女
別人認為我是	剛強	0 1 2 3 4 5 6 7 8 9	柔弱
我喜歡的是	女	0 1 2 3 4 5 6 7 8 9	男



探訪活動 社交

- 探訪其他初級組分隊
- 探訪總部辦事處
(分隊自行安排)



體能

- 基本步操 Falling In, Basic Positions, Turning at the Halt, Dressing
- 集體遊戲



步操 體能

請參考步操手冊(2015年版)

- Falling-in
- Inspection-open order & close order
- Attention
- Stand at ease / Stand easy
- Turning at the halt
- Dressing



集體活動

體能

工具

報紙

玩法

兩人面對面站立，手拿報紙短邊的一角，讓長邊著地而立，在離報紙約35cm的地方，畫起點線。參加者在起點線，雙腳靠攏，在不打破報紙下跳過報紙。這個遊戲能訓練參加者膝頭的屈伸能力和平衡力。若果參加者已大致掌握玩法，可分為兩組比賽，看看那組的最多跳過報紙，又不會打破報紙。

跳報紙



集體活動

體能

目的

培養集中力，敏捷性，手眼的協調性。

工具

報紙棍（疊起兩大張報紙，從短邊捲起，做成一個直2cm的棍子，在末端用膠紙貼緊避免鬆開，報紙棍的一半塗上紅色）

玩法

每人拿著一支報紙棍。當主持人喊「紅色」，就把手拿的報紙棍拋高，然後敏捷地用右手握住紅色部份。如果喊「白色」，就握住白的部份。

拋報紙棍



集體活動

體能

目的

讓參加者在愉快的氣氛中認識新的朋友。

玩法

參加者在大圈內聆聽主持人的問題。當主持人提出「二加二等於多少？」圈內的參加者便要找齊四人，然後一起坐在圈內。如果問「三加二等於多少？」參加者就要五人一組坐下。問題範圍可涵括參加者已知的知識，如「大象有多少隻腳？」「單車有多少個車輪？」

答問題



集體活動

體能

玩法

將參加者平分為兩組。依照主持人的口令，大家一起出拳。雙手都贏的人就舉手，以舉手較多的一組為勝，連續進行五個回合來決定勝負。當參加者熟悉玩法後，可以規定參加者雙手不能出同樣的拳，再加上贏拳的手可以拍打對方的手，而輸拳的手也可以躲開。拍到對方的人也舉起手來，並且以舉手人數多的一組為勝。



雙手猜拳

集體活動

體能

猜拳集合



目的

讓參加者認識新朋友

玩法

大家一起出拳。出拳相同的人集合在一起，手拉手圍成一個圓圈坐下。也就是說：出剪刀的人一隊，出石頭的人一隊，出包的人一隊。如參加者已熟悉玩法，可以改用出1-5的數目，然後由出相同數目的人集合在一起。



教育

- 宗旨、格言、徽號
- 基督少年軍歷史
- 香港基督少年軍歷史和現況
- 初級組成功章的推行方法
- 學習摺旗、升旗前工作
- 簡單工藝
- 趣味常識

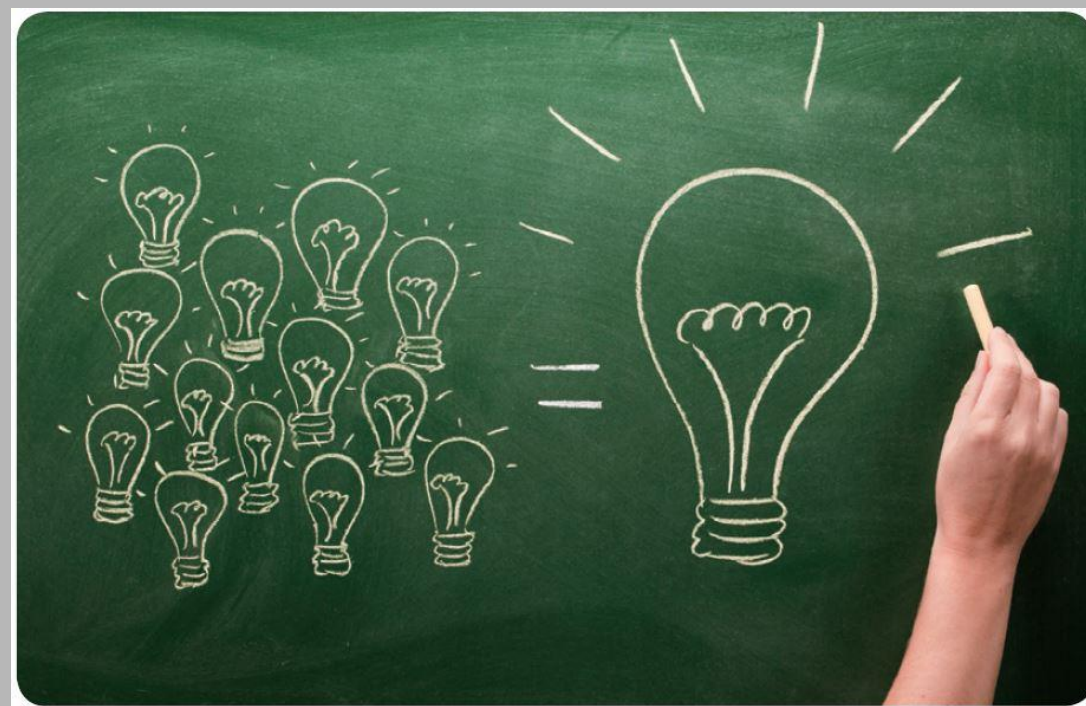

香港基督少年軍 教育

徽號

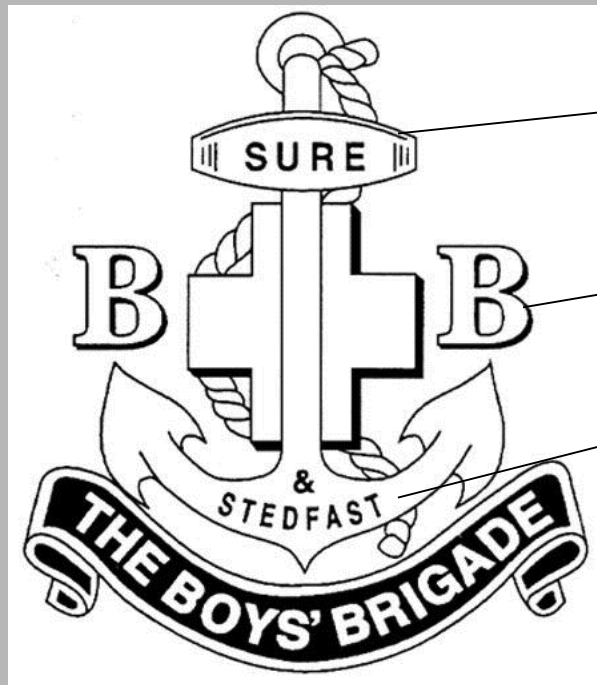

SURE 堅固

BB : Boys' Brigade 基督少年軍

STEDFAST 牢靠



香港基督少年軍 教育

宗旨

「於青少年人之間，擴展基督的國度，同時促進服從、虔誠、紀律及自愛等良好行為，以達成基督化的人格。」

格言

「我們有這指望，如同靈魂的錨，又堅固，又牢靠。」

希伯來書六章十九節



香港基督少年軍 教育

誕生

基督少年軍的創辦人威廉·亞力山大·史勿夫爵士（SIR WILLIAM ALEXANDER SMITH），誕生於一八五四年十月二十七日，年輕時是英國格拉斯哥一間教堂的主日學教師。他明白到主日學活動難以滿足那些十來歲富有好奇心和好動的青少年，可是，除了主日學卻沒有適合他們的團體活動。



香港基督少年軍 教育

誕生

基督少年軍創立於一八八三年，一八八七年傳到美國，一八八九年至南非。基督少年軍的概念亦被不少數的歐洲國家所採納，尤其是在北歐、丹麥、瑞典及芬蘭也有成立類似基督少年軍的組織。但直至五十至六十年代，基督少年軍的世界性發展才算是最大，紛紛於太平洋島嶼、東亞洲、非洲及加勒比海一帶成立起來。現今已有五十多個國家有基督少年軍組織的成立。

為了紀念史勿夫爵士，每年於十月最後之星期日舉行創辦人紀念日(Founder's Day)，亦稱週年大會操。當日亦會頒發一些特別獎項及榮譽獎章。



香港基督少年軍 教育

源流和歷史

另一方面，史勿夫爵士是一名熱心的義勇軍，他深深了解到紀律的價值；他相信團體精神和軍事紀律融合在宗教活動中，將更有助於教導青少年。於是，在一八八三年十月四日，也召集了三十名少年人，在英國格拉斯哥自由學院教堂舉行集隊儀式，並將這隊定名為基督少年軍（THE BOYS' BRIGADE）。於是歷史上第一個青少年制服組織便成立了。



香港基督少年軍 教育

香港發展

於一九五九年，傅利沙先生、盧易施牧師及田柏士博士，於香港佑寧堂成立第一分隊，基督少年軍亦正式由英國傳入香港。基督少年軍香港區會總部，便設立於樂民新村，統籌香港所有分隊。

基督少年軍香港區會 (The Hong Kong Council of the Boys' Brigade)，於一九八五年改名為香港基督少年軍 (The Boys' Brigade, Hong Kong)。一九八八年，香港基督少年軍亦首次批准成立男女混合分隊 (第39分隊)，此分隊亦是世界首支男女混合分隊。至今香港基督少年軍隊號達至近二百一十多隊。



香港基督少年軍 教育

香港發展史

- 1859：香港佑寧堂成立第一分隊。
- 1969：獲公益金及政府撥款資助。
- 1975：於樂民新村成立基督少年軍香港區會會址。
- 1985：本會名稱由『基督少年軍香港區會』，改為『香港基督少年軍』。
- 1988：通過『香港基督少年軍』可成立男女混合分隊。
- 1989：假烏溪沙青年村舉行『三十週年邁向明天國際營』。

香港基督少年軍 教育

香港發展史

- 1994：假保良局北潭涌渡假營舉行三十五週年紀念國際營。
- 1996：『還看我們這一代』佈道會。假循道衛理聯合教會安素堂舉行。約百隊員出席，而決志信主隊員達五十多位。
- 1997：首次於新界西開辦（導師基本訓練課程），方便屯門及元朗區的教會及居民。
- 1998：第一支幼級組在十一月二十八日於第五十六分隊成立。



香港基督少年軍 教育

香港發展史

- 1999：於一九九九年十二月二十九日至二零零零年一月一日假赤柱聖士提反中學舉行『四十週年紀念暨千禧年大露營』，參加人數近五百人。
- 2000：一月二十二日輔助隊正式成立，假旺角播道會天泉堂舉行成立禮。
- 2000：支援澳門基督少軍事工發展，一月二十三日澳門第二、三及四分隊成立典禮暨聯合立願禮，多位執行委員會及澳門事工籌委會委員出席敬賀。



香港基督少年軍 教育

香港發展史

- 2004：見習導師分隊於十月正式恢復集隊。
- 2004：第一支融合組在五月三十日於165分隊(香港中華基督教青年會盛愛之家庇護工場及宿舍)成立。
- 2005：教統局於二零零一年至二零零五年推行「制服團隊計劃」，本會於期間有百多支分隊受惠於此計劃開辦，其中八十多支為學校分隊，這是香港基督少年軍於學校發展的里程碑。



香港基督少年軍 教育

香港發展史

- 2005：於二零零四年十二月三十日至二零零五年一月二日假香港中華基督教會烏溪沙青年新村舉行「四十五週年國際營」，參加人數一千多人。
- 2005：香港基督少年軍訓練學校開幕，為分隊提供一個合適的訓練場地。
- 2007：首次進行全港賣旗，成功招募6,800多名義工，共籌得約港幣220萬元。
- 2009：位於馬灣挪亞方舟的臻訓中心開幕，香港基督少年軍在訓練上的方面發展進入新階段。

香港基督少年軍 教育

香港發展史

- 2009：第一支小綿羊組別於第145分隊成立。
- 2009：於二零零九年十二月三十日至二零一零年一月二日舉行「五十週年國際營」，吸引了1,200位本地和海外基督少年軍成員參與。營會中亦創造了「BB一萬手牽手」健力士世界紀錄。
- 2009：經過過去3年的試辦，五區的委員會正式成立，包括九龍東區、香港及離島區、新界東北區、新界西及九龍西區、九龍中區。



香港基督少年軍 教育

香港發展史

- 2011：籌備多時的儀仗隊獲批核成立，並於2011年2月20日步操比賽中舉行成立典禮。
- 2014：於二零一四年十二月三十日至二零一五年一月二日假香港中華基督教會烏溪沙青年新村舉行「五十五週年國際營」，吸引了800位本地和海外基督少年軍成員參與。是次營會主題為：「同心邁步·作鹽作光」，於元旦舉行開放日，服侍超過1,000名長者、幼稚園生、智障人士、體障人士及南亞裔人士，期望隊員透過服侍社群，實踐基督徒應有的精神。參加人數超過一千人。



香港基督少年軍 教育

香港發展史



2019：慶祝香港基督少年軍六十週年；同年2月成立「家長義工小組」。於馬灣租用Event Centre作全方位訓練基地，這是香港基督少年軍發展的新里程。

截至2020年12月，最新成立分隊為第383分隊，其中有270多支為活躍分隊；會員人數超過15,000人。

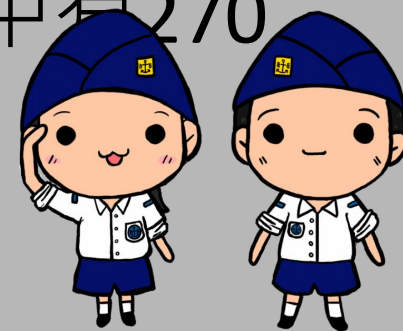

香港基督少年軍 教育

成功章的推行方法

成功章是初級組所採用的獎章制度，配合初級組活動的目的設計的訓練計劃。透過訓練活動，讓隊員對基督少年軍的生活有基本的認識，並且培養及促進他們的學習興趣，鼓勵他們繼續參加中級組的訓練活動。



香港基督少年軍 教育

成功章的推行方法

成功章共分為白章、綠章、紫章、藍章、紅章及金章六級；每一級章都是按照隊員的年齡、參與分隊的年資而設計，它們之間都有著循序漸進、由淺入深的進度。

每一級章的訓練內容，都分靈性、社交、體能和教育四個部份。

每位初級組隊員每年只可進行及考取兩級章，即約半年時間完成每一級章。換言之，隊員參加分隊第一年可獲白章和綠章，第二年獲紫章和藍章，第三年獲紅章和金章。

當初級組隊員考取全部六個章，他便可獲初級組服務金章，在升上中級組時便可配戴初級組服務金章在制服上。

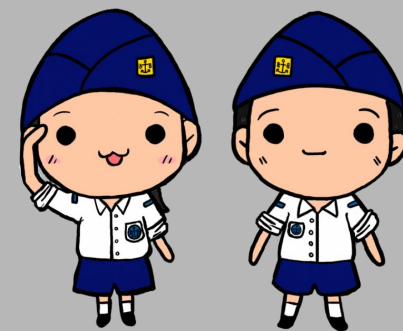

香港基督少年軍 教育



成功章的推行方法

評估及考試

成功章是一項獎勵計劃，所以受訓隊員都應接受評估，作為獲取獎章的準則。評估的方法包括：

出席率

隊員需出席一定次數的集隊，以求在出席率一環中獲得合格的分數。

平時分

成功章是很重視隊員的學習興趣和參與精神，所以，導師會對隊員平日集隊表現給予分數，這個平時分也會計算在成功章的分數之內。

考試

每一次的訓練課程完畢時，導師會安排考試，以測驗隊員的進度和成績。

香港基督少年軍 教育

成功章的推行方法

最佳隊員獎勵章

一般來說，這個獎勵章會以隊員的出席率、制服是否整潔、集隊表現、對隊友關心來作為評分標準。導師通常會約三個月或半年頒發一次此章。



香港基督少年軍 教育

少年軍旗幟

升旗前工作

- 檢查旗幟有否破損
- 檢查旗杆是否穩固將旗幟正確地綁在旗繩上，避免升旗時出現旗幟上下倒轉的情況
- 檢查旗的正面是否面向操場



香港基督少年軍 教育

學習摺旗 (升旗前)

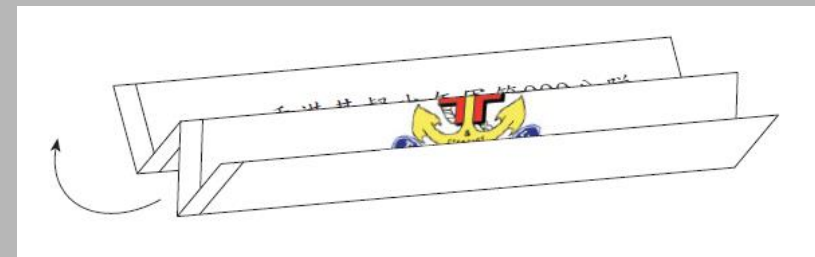
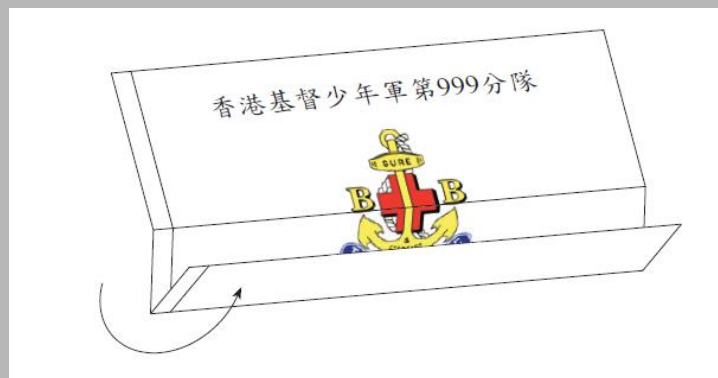

少年軍旗幟



香港基督少年軍 教育

少年軍旗幟

學習摺旗 (升旗前)

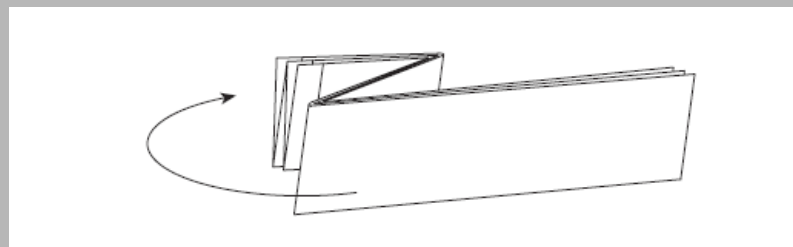
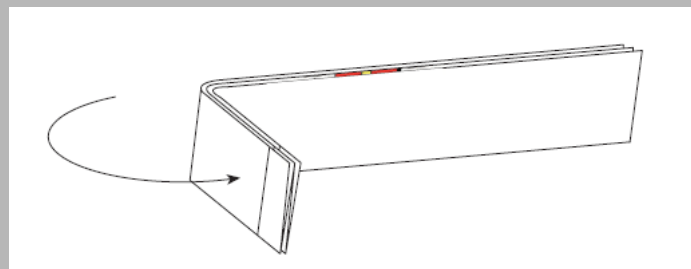
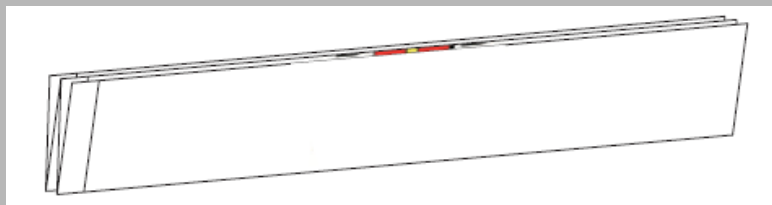

香港基督少年軍 教育

少年軍旗幟

學習摺旗 (升旗前)

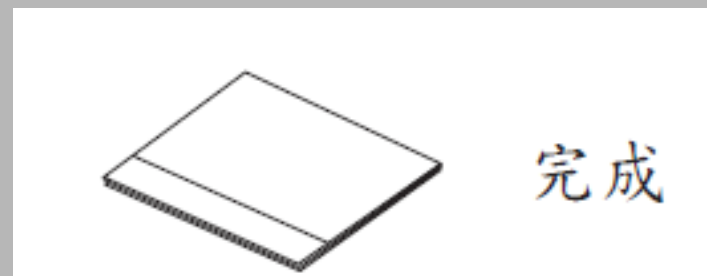
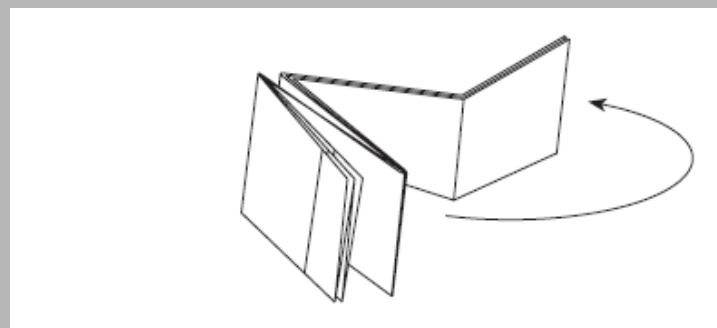
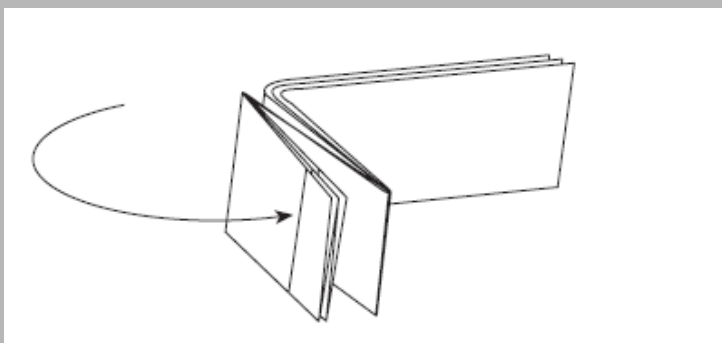

香港基督少年軍 教育

學習摺旗 (降旗後)

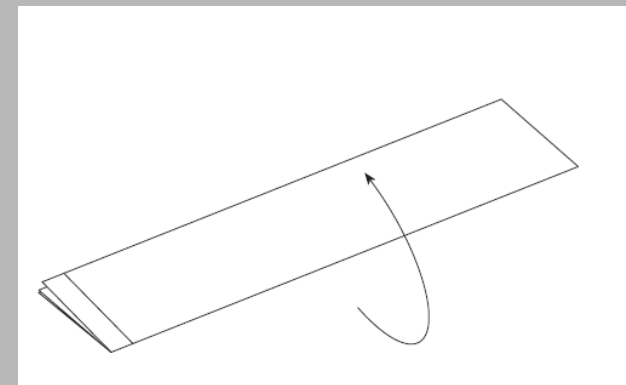
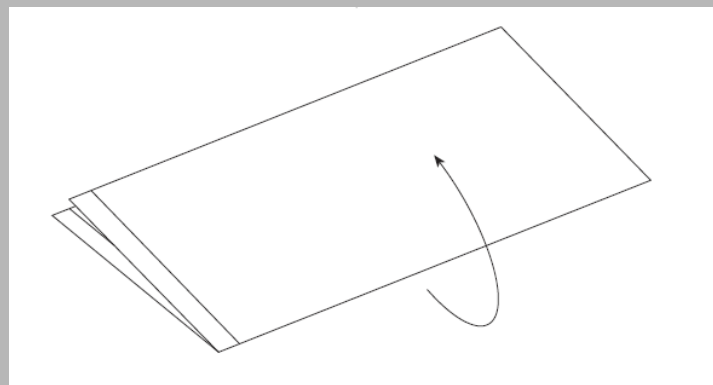
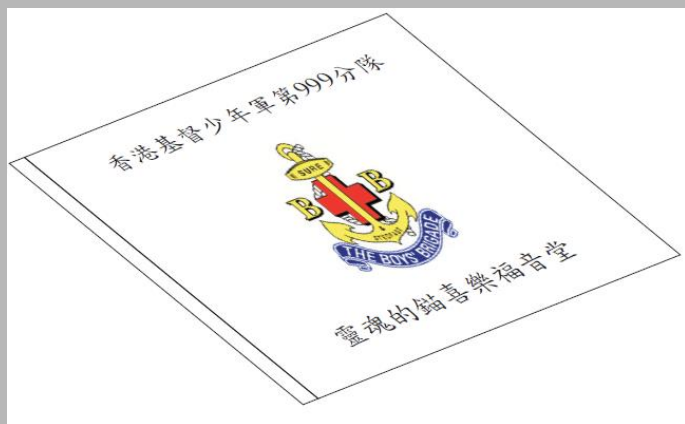

香港基督少年軍 教育

學習摺旗 (降旗後)

少年軍旗幟

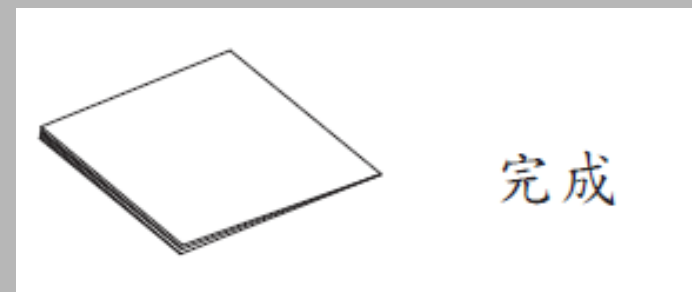
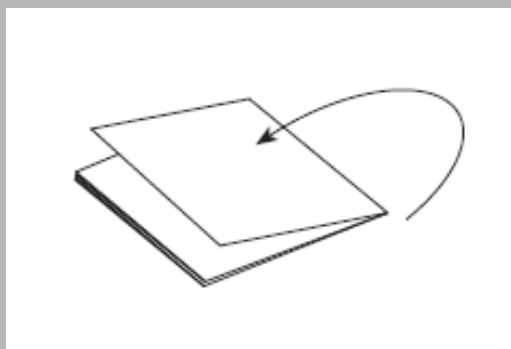
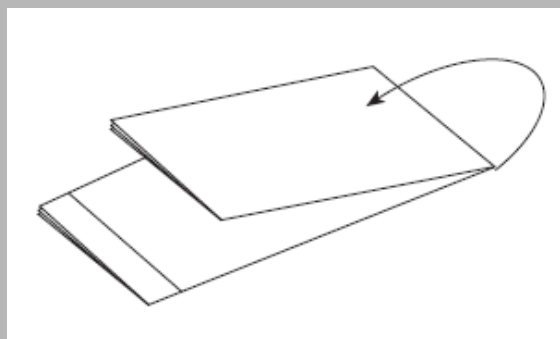

簡單工藝 教育

- 分隊自行安排

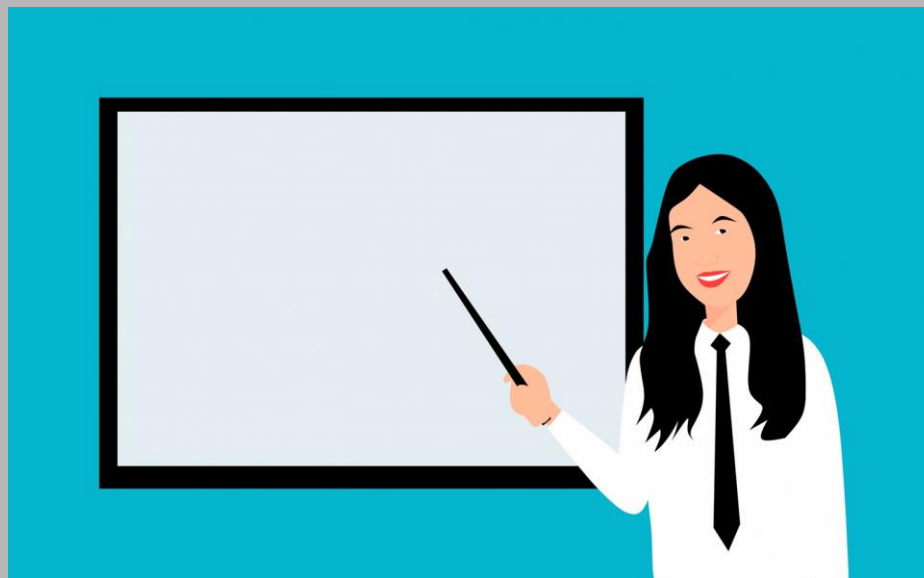

趣味性常識 教育

目的

兒童對身邊的事物經常都感到好奇，常常詢問長輩自己好奇的事的來龍去脈。成功章的白章內容中也因應兒童的好奇心，在課程中包括了一些趣味常識，鼓勵導師透過隊員可以自行嘗試的有趣實驗，認識週遭的知識，讓隊員更能親身感受到神創造的偉大。



趣味性常識 教育

盔甲水袋

工具

塑膠袋、鉛筆、水

玩法

參加者將塑膠袋裝滿水，用手拿好。然後，用幾枝尖銳的鉛筆去刺塑膠袋，袋內的水也不會流出來。

原因

塑膠袋本身有遇熱收縮的特性，因此，當鉛筆很快刺進袋內時，摩擦所產生的熱，會令膠袋收縮與鉛筆形成密合狀態，所以水不會流出來。



趣味性常識 教育

報紙開出水中花

工具

報紙、花

玩法

把報紙裁成每邊20cm大小的正方形，將四邊往中心點折好。然後在報紙中間部位，先放進一朵用色紙折好的花，輕輕的放到注滿水的盆子中。折好的報紙會慢慢往下翻開，預先藏好的花朵就現身了。

原因

報紙被水浸濕後，報紙裏面的纖維會吸水，同時向外伸展，使得原本就折好的部分會先立起，慢慢的全部都在水面上展開。

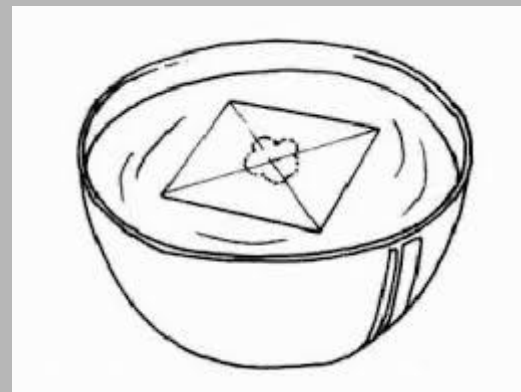

趣味性常識 教育

冰塊太空漫步

工具

水杯、油、水、冰

玩法

在杯子裏裝上半杯水，然後再倒進半杯油。這時，油與水會很自然的分開上下兩層。把冰塊放進杯子裏，便會發現冰塊剛好浮在水和油的交界處。

原因

冰的密度比水小，卻大於油的密度，因此出現浮在兩者中間的現象。



趣味性常識 教育

一指神功

工具

無

玩法

讓參加者坐在椅子上，主持只用食指頂住參加者的額頭，然後，主持吩咐參加者從椅子上站起來，但不可移動頂住額頭的手指。參加者會發現無論自己怎麼用力也不能站起來。

原因

想要從椅子站起來，首先要將上半身往前傾，把身體重心移到前面，然後雙腳站在地上，用力將身體撐起來。但是，頭部一旦被手指頭壓住，不管怎麼用力身體也無法向前傾，也就不能站起來了。



趣味性常識 教育

乒乓球太空漫步

工具

風筒、乒乓球

玩法

將風筒調至「冷風」，並讓風往上吹。在風口處放上一顆乒乓球。這時候，乒乓球會上下左右激烈的晃動，並且在一定的範圍內飄浮空中。當風筒的風向改變時，乒乓球也會隨著風向改變，但卻會停止左右擺動。

原因

風筒的風會將乒乓球往上推，球會因為重量的關係，而出現上下晃動的現象；至於左右搖擺，則是通過乒乓球旁邊的氣流速度不同所造成。也就是說，空氣流速較快的地方，壓力變小會承受流速較慢那邊的空氣壓力而運動。風筒斜吹，乒乓球之所以能夠不掉落，乃是由於風的推力作用，讓力量可以保持平衡；至於停止左右搖擺，那是因為斜吹之後的風，使得通過乒乓球左右的氣流一致的緣故。

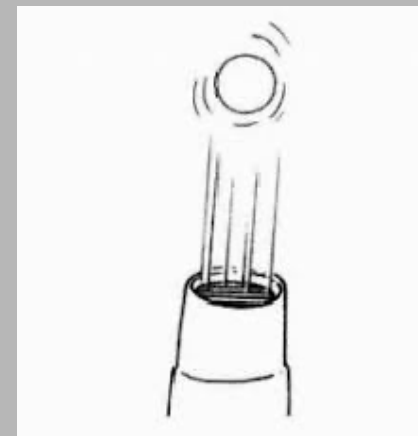

趣味性常識 教育

隧道裏的收音機

工具

鋁箔紙、收音機

玩法

首先，用鋁箔紙做一個隧道，大小以能蓋住收音機為原則。將收音機打開，調好音樂，然後放進隧道裏，奇怪的是音樂聲便會停止了。移動收音機，讓它離開隧道，音樂又會再度出現。

原因

電波無法通過金屬類等導體，一般由土和混凝土所製成的隧道，也是屬於導體的一種，因此從遠處來的電波，到了隧道就自然被遮斷了。所以，當車子進入隧道時，收音機裏的音樂便停止，就是這個原理。



完

Edit by bb234 陳栢鴻 (高級組)
梅卓熙 (高級組)
李皓心 (高級組)
李樂晴 (高級組)